

Серия CA синфазных тороидальных дросселей обеспечивает возможность значительной фильтрации линии питания за счёт того, что суммарный сигнал имеет равномерную амплитуду, что позволяет выполнение строгой электрической радиационной нормы. Широкий частотный диапазон может быть фильтрован использованием высоких и низких индуктивных синфазных тороидов, включённых последовательно. Разностный сигнал может быть значительно ослаблен, если одновременно использовать входной и выходной конденсатор.

Характеристика

- разделённая обмотка для достижения минимальной ёмкости
- соответствует требованиям европейской нормы EN 138100, VDE 0565, часть2:1997-03 и UL 1283
- 1500 V AC, 50 Hz выдерживающего напряжения для 60-ти секундного минимума, превышает требования EN 60335
- конкурентоспособная цена, благодаря большому объёму производства
- изготовлено в предприятиях Талема с аттестацией ISO-9001



Электрическая характеристика при 25°C

Номер изделия	I _{bc} Amp	L ₀ (mH) ±30% (2x)	DCR mOhm (2x)	Coil Size O.D. x Ht. (Nominal)	Mtg. Style Size			Номер изделия	I _{bc} Amp	L ₀ (mH) ±30% (2x)	DCR mOhm (2x)	Coil Size O.D. x Ht. (Nominal)	Mtg. Style Size		
					B	V / X	F						B	V / X	F
CA__-0.4-100	0.4	100	2,807	18 x 7	3	3	3	CA__-0.5-27	0.5	27	1,179	14 x 8	3	2	2
CA__-0.5-100	0.5	100	2,044	23 x 11	5	4	4	CA__-0.8-27	0.8	27	674	18 x 7	3	3	3
CA__-0.6-100	0.6	100	1,543	29 x 13	5	4A	6	CA__-1.0-27	1.0	27	537	23 x 11	5	4	4
CA__-1.4-100	1.4	100	484	49 x 30	8	9	9	CA__-1.4-27	1.4	27	279	30 x 14	5	4A	6
CA__-0.4-82	0.4	82	1,167	15 x 8	3	3	3	CA__-3.2-27	3.2	27	87	56 x 37	8	9	9
CA__-0.5-82	0.5	82	1,851	23 x 11	5	4	4	CA__-0.5-22	0.5	22	960	14 x 8	3	2	2
CA__-0.6-82	0.6	82	1,397	29 x 13	5	4A	6	CA__-0.9-22	0.9	22	542	18 x 7	3	3	3
CA__-1.6-82	1.6	82	350	51 x 32	8	9	9	CA__-1.0-22	1.0	22	485	23 x 11	5	4	4
CA__-0.3-68	0.3	68	3,692	15 x 8	3	2	2	CA__-1.5-22	1.5	22	227	30 x 14	5	4A	6
CA__-0.5-68	0.5	68	1,853	18 x 7	3	3	3	CA__-3.6-22	3.6	22	70	57 x 38	8	9	9
CA__-0.6-68	0.6	68	1,353	23 x 11	5	4	4	CA__-0.6-18	0.6	18	868	14 x 8	3	2	2
CA__-0.7-68	0.7	68	1,108	29 x 13	5	4A	6	CA__-1.0-18	1.0	18	439	18 x 7	3	3	3
CA__-1.8-68	1.8	68	277	52 x 33	8	9	9	CA__-1.1-18	1.1	18	388	23x 11	5	4	4
CA__-0.3-56	0.3	56	3,126	14 x 8	3	2	2	CA__-1.6-18	1.6	18	205	30 x 14	5	4A	6
CA__-0.5-56	0.5	56	1,518	18 x 7	3	3	3	CA__-3.9-18	3.9	18	57	57 x 38	8	9	9
CA__-0.6-56	0.6	56	1,378	23 x 11	5	4	4	CA__-0.6-15	0.6	15	793	14 x 8	3	2	2
CA__-0.8-56	0.8	56	807	29 x 13	5	4A	6	CA__-1.0-15	1.0	15	401	18 x 7	3	3	3
CA__-2.0-56	2.0	56	228	52 x 33	8	9	9	CA__-1.2-15	1.2	15	315	23 x 11	5	4	4
CA__-0.4-47	0.4	47	1,942	14 x 8	3	2	2	CA__-1.8-15	1.8	15	167	30 x 14	5	4A	6
CA__-0.5-47	0.5	47	1,390	18 x 7	3	3	3	CA__-4.3-15	4.3	15	47	57 x 38	8	9	9
CA__-0.6-47	0.6	47	1,001	23 x 11	5	4	4	CA__-0.7-12	0.7	12	709	14 x 8	3	2	2
CA__-0.9-47	0.9	47	658	29 x 13	5	4A	6	CA__-1.1-12	1.1	12	358	18 x 7	3	3	3
CA__-2.2-47	2.2	47	185	52 x 33	8	9	9	CA__-1.4-12	1.4	12	253	23 x 11	5	4	4
CA__-0.4-39	0.4	39	1,769	14 x 8	3	2	2	CA__-1.9-12	1.9	12	149	30 x 13	5	4A	6
CA__-0.5-39	0.5	39	1,267	18 x 7	3	3	3	CA__-4.9-12	4.9	12	37	57 x 38	8	9	9
CA__-0.6-39	0.6	39	912	23 x 11	5	4	4	CA__-0.7-10	0.7	10	647	14 x 8	3	2	2
CA__-1.0-39	1.0	39	537	29 x 13	5	4A	6	CA__-1.2-10	1.2	10	285	18 x 7	3	3	3
CA__-2.5-39	2.5	39	150	53 x 34	8	9	9	CA__-1.6-10	1.6	10	203	23 x 11	5	4	4
CA__-0.4-33	0.4	33	1,628	14 x 8	3	2	2	CA__-2.0-10	2.0	10	136	29 x 13	5	4A	6
CA__-0.6-33	0.6	33	837	18 x 7	3	3	3	CA__-5.0-10	5.0	10	34	54 x 35	8	9	9
CA__-0.7-33	0.7	33	751	23 x 11	5	4	4	CA__-1.1-6.8	1.1	6.8	342	14 x 8	3	2	2
CA__-1.1-33	1.1	33	434	29 x 13	5	5	6	CA__-1.3-6.8	1.3	6.8	235	18 x 7	3	3	3
CA__-2.7-33	2.7	33	124	53 x 34	8	9	9	CA__-2.0-6.8	2.0	6.8	148	23 x 11	5	4	4
								CA__-2.6-6.8	2.6	6.8	79	30 x 13	5	4A	6
								CA__-5.5-6.8	5.5	6.9	28	50 x 31	8	9	9



Серия СА • Синфазные тороидальные дроссели

Номер изделия	I _{bc} A	L ₀ (mH) ±30% (2x)	DCR mOhm (2x)	Coil Size O.D. x Ht. (Nominal)	Mtg. Style Size			Номер изделия	I _{bc} A	L ₀ (mH) ±30% (2x)	DCR mOhm (2x)	Coil Size O.D. x Ht. (Nominal)	Mtg. Style Size		
					B	V / X	F						B	V / X	F
CA_-1.2-5.6	1.2	5.6	276	14 x 8	3	2	2	CA_-1.9-1.2	1.9	1.2	71	14 X 8	3	2	2
CA_-1.5-5.6	1.5	5.6	193	18 x 7	3	3	3	CA_-3.1-1.2	3.1	1.2	44	18 X 7	3	3	3
CA_-2.0-5.6	2.0	5.6	120	23 x 11	5	4	4	CA_-5.0-1.2	5.0	1.2	20	23 X 11	5	4	4
CA_-2.8-5.6	2.8	5.6	72	29 x 13	5	4A	6	CA_-7.5-1.2	7.5	1.2	10	30 X 41	5	5	6
CA_-5.9-5.6	5.9	5.6	26	49 x 30	8	9	9	CA_-9.6-1.2	9.6	1.2	10	41 X 22	8	9	9
CA_-1.2-4.7	1.2	4.7	253	14 x 8	3	2	2	CA_-2.0-1.0	2.0	1.0	65	14 X 8	3	2	2
CA_-1.6-4.7	1.6	4.7	110	18 x 7	3	3	3	CA_-3.5-1.0	3.5	1.0	32	18 X 6	3	3	3
CA_-1.9-4.7	1.9	4.7	99	23 x 11	5	4	4	CA_-5.0-1.0	5.0	1.0	18	23 X 11	5	4	4
CA_-3.0-4.7	3.0	4.7	58	29 x 13	5	5	6	CA_-7.8-1.0	7.8	1.0	9	30 X 14	5	5	6
CA_-6.2-4.7	6.2	4.7	23	447 x 28	8	9	9	CA_-10-1.0	10	1.0	9	40 X 21	8	9	9
CA_-1.3-3.9	1.3	3.9	230	14 x 8	3	2	2	CA_-2.8-0.68	2.8	0.68	37	14 X 8	3	2	2
CA_-1.8-3.9	1.8	3.9	100	18 x 7	3	3	3	CA_-4.2-0.68	4.2	0.68	21	18 X 7	3	3	3
CA_-2.1-3.9	2.1	3.9	81	23 x 11	5	4	4	CA_-6.0-0.68	6.0	0.68	13	23 X 11	5	4	4
CA_-3.5-3.9	3.5	3.9	42	30 x 14	5	5	6	CA_-8.5-0.68	8.5	0.68	7	30 X 14	5	4A	6
CA_-6.8-3.9	6.8	3.9	19	47 x 28	8	9	9	CA_-11-0.68	11	0.68	7	39 X 20	8	9	9
CA_-1.5-3.3	1.5	3.3	165	14 x 8	3	2	2	CA_-3.6-0.47	3.6	0.47	28	14 X 8	3	2	2
CA_-2.0-3.3	2.0	3.3	92	18 x 7	3	3	3	CA_-6.0-0.47	6.0	0.47	11	18 X 7	3	3	3
CA_-3.0-3.3	3.0	3.3	52	23 x 11	5	4	4	CA_-7.0-0.47	7.0	0.47	10	23 X 11	5	4	4
CA_-4.0-3.3	4.0	3.3	34	30 x 14	5	5	6	CA_-9.5-0.47	9.5	0.47	6	29 X 13	5	5	6
CA_-7.5-3.3	7.5	3.3	16	48 x 29	8	9	9	CA_-12-0.47	12	0.47	6	37 X 18	8	9	9
CA_-1.5-2.7	1.5	2.7	172	14 x 8	3	2	2	CA_-3.2-0.33	3.2	0.33	17	14 X 8	3	2	2
CA_-2.2-2.7	2.2	2.7	83	18 x 7	3	3	3	CA_-6.1-0.33	6.1	0.33	7	18 X 6	3	3	3
CA_-3.5-2.7	3.5	2.7	47	23 x 11	5	4	4	CA_-7.2-0.33	7.2	0.33	7	23 X 11	5	4	4
CA_-4.8-2.7	4.8	2.7	22	30 x 14	5	5	6	CA_-10-0.33	10	0.33	5	29 X 13	5	4A	6
CA_-7.8-2.7	7.8	2.7	14	46 x 27	8	9	9	CA_-13-0.33	13	0.33	5	36 X 17	8	9	9
CA_-1.6-2.2	1.6	2.2	135	14 x 7	3	2	2	CA_-3.7-0.22	3.7	0.22	12	14 X 8	3	2	2
CA_-2.3-2.2	2.3	2.2	75	18 x 7	3	3	3	CA_-7.6-0.22	7.6	0.22	5	18 X 7	3	3	3
CA_-4.0-2.2	4.0	2.2	30	23 x 11	5	4	4	CA_-8.9-0.22	8.9	0.22	4	23 X 11	5	4	4
CA_-5.8-2.2	5.8	2.2	16	31 x 15	5	5	6	CA_-11-0.22	11	0.22	4	29 X 12	5	5	6
CA_-8.2-2.2	8.2	2.2	13	45 x 26	8	9	9	CA_-13-0.22	13	0.22	4	35 X 16	8	9	9
CA_-1.6-1.8	1.6	1.8	111	14 x 8	3	2	2	CA_-4.6-0.15	4.6	0.15	8	14 X 8	3	2	2
CA_-2.5-1.8	2.5	1.8	60	18 x 7	3	3	3	CA_-9.3-0.15	9.3	0.15	3	18 X 7	3	3	3
CA_-4.5-1.8	4.5	1.8	27	23 x 11	5	4	4	CA_-10-0.15	10	0.15	3	23 X 11	5	4	4
CA_-6.0-1.8	6.0	1.8	14	30 x 14	5	5	6	CA_-12-0.15	12	0.15	3	29 X 12	5	5	6
CA_-8.7-1.8	8.7	1.8	12	43 x 24	8	9	9	CA_-16-0.15	16	0.15	3	35 X 16	8	9	9
CA_-1.8-1.5	1.8	1.5	89	14 X 8	3	2	2	CA_-5.7-0.10	5.7	0.10	5	14 X 8	3	2	2
CA_-2.8-1.5	2.8	1.5	49	18 X 7	3	3	3	CA_-10-0.10	10	0.10	2	18 X 7	3	3	3
CA_-5.0-1.5	5.0	1.5	22	23 X 11	5	4	4	CA_-12-0.10	12	0.10	2	22 X 11	5	4	4
CA_-7.0-1.5	7.0	1.5	11	31 X 15	5	5	6	CA_-13-0.10	13	0.10	3	28 X 12	5	5	6
CA_-9.1-1.5	9.1	1.5	11	42 X 23	8	9	9	CA_-17-0.10	17	0.10	3	32 X 13	8	9	9

Технический персонал Талемы может консультировать при проектировании величин и размеров индуктивности.

Примечания:

- Индуктивность измерена при 25°C и 10 kHz,
L < 2 мН измерительный уровень < 2.5 mA
L > 2 мН измерительный уровень < 250 mV
- Потеря индуктивности 10% при напряжении смещения
DC с I_N (компенсированный ток)
- Сопротивление постоянному току (DC) измерено при 25°C ±5°C
- Испытание напряжения VDE 0565/2
- Номинальное рабочее напряжение 250 V AC
- Максимальная температура окружающей среды 60°C

Обозначение:

CA B - 0.5 - 10mH

Величина индуктивности на обмотку
Номинальный ток (A)

Исполнение:
O = свободный монтаж
B = основной монтаж
V = вертикальные выводы в корпусе 7-2 и 6-3
X = вертикальные выводы в корпусе 8-1 и 5-4
F = плоские в корпусе

Основные обозначения серии

Серия СА • Синфазные тороидальные дроссели

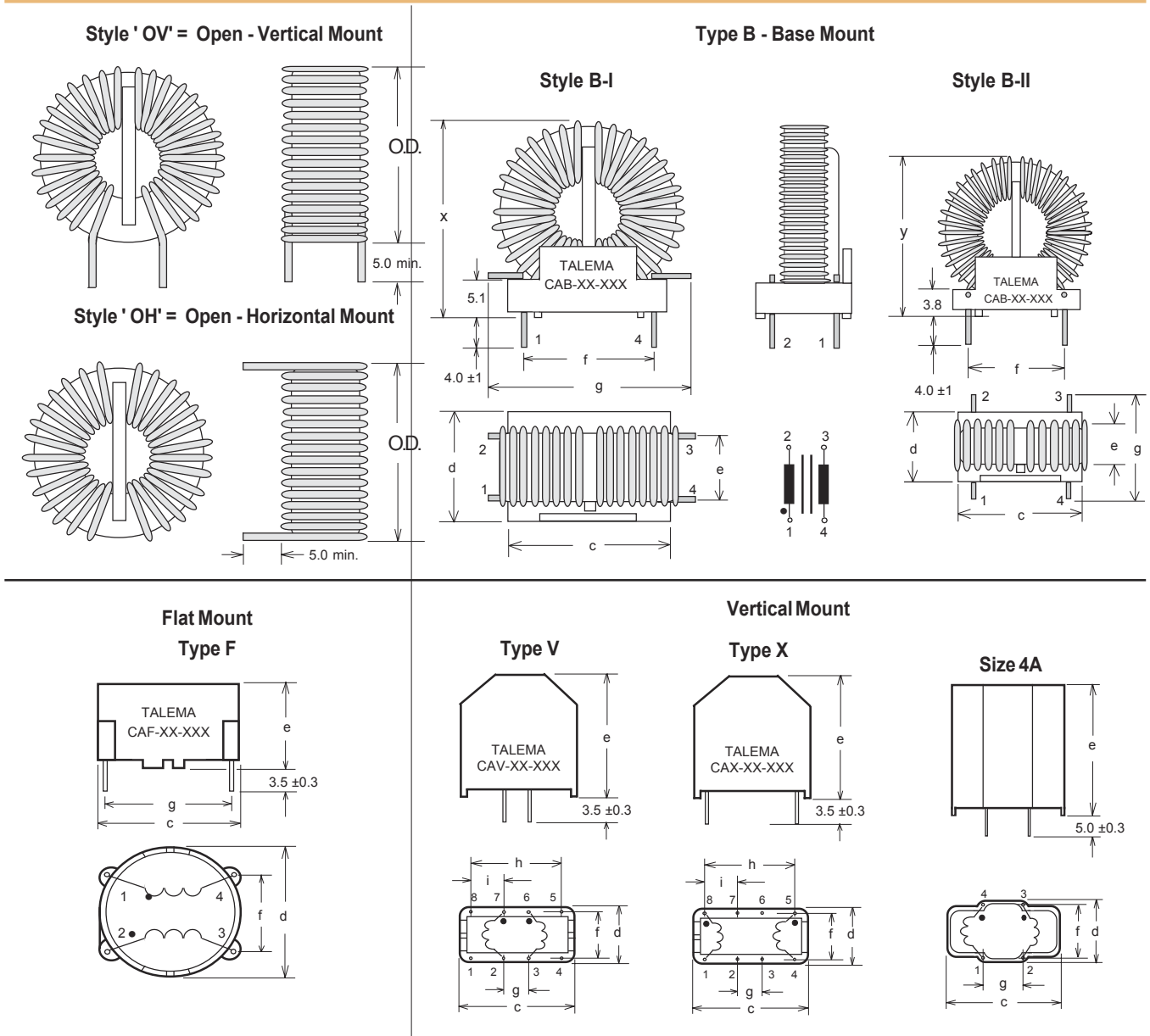

Mounting Style		Size Code	Размеры Nominal (mm)								
			c	d	e	f	g	h	i	x	Pin Ø
Base Mount	B-II	3	19.1	10.8	6.4	15.2	15.9	--	--	Coil O.D. + 3.8	1.02
	B-I	5	25.4	16.0	10.2	20.3	34.3	--	--	Coil O.D. + 3.5	1.27
		8	27.9	20.3	15.2	22.9	36.8	--	--		
Vertical Mount	"V" Pins 7-2 & 6-3	2	17.8	12.8	20.0	10.0	5.0	15.0	5.0	--	0.60 x 0.88
		3	23.0	15.5	25.0	12.5	10.0	20.0	5.0	--	0.60 x 0.88
		4	27.0	18.0	30.0	15.0	12.5	22.5	5.0	--	0.60 x 0.88
	"X" Pins 8-1 & 5-4	4A	32.5	18.0	35.0	15.0	12.5	--	--	--	0.60 x 0.88
		5	32.0	20.5	35.0	17.5	12.5	27.5	7.5	--	0.75 x 1.10
9	43.0	28.0	47.5	25.0	25.0	40.0	7.5	--	--	0.60 x 0.88	
Flat Mount	F	2	17.5	17.0	12.5	10.0	15.0	--	--	--	0.60 x 0.88
		3	22.5	22.0	15.0	12.5	20.0	--	--	--	0.60 x 0.88
		4	27.5	27.0	17.5	15.0	25.0	--	--	--	0.60 x 0.88
		6	32.5	32.0	20.0	20.0	30.0	--	--	--	0.60 x 0.88
9	42.5	42.0	28.5	25.0	35.0	--	--	--	--	0.60 x 0.88	